

CLOISON COULISSANTE JAPONAISE

NOTICE DE
PRISE DE
MESURES

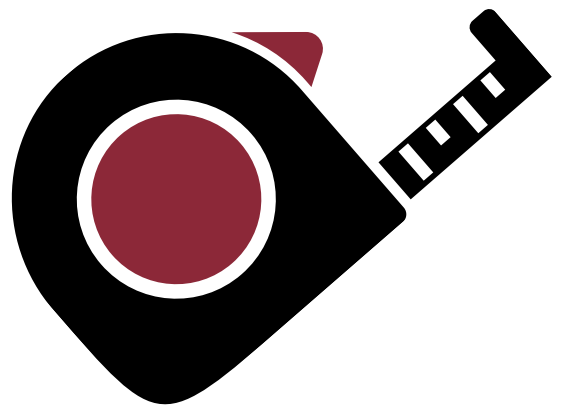

HAUTEUR

Votre projet : _____

Prendre la hauteur en trois endroits suffisamment distants

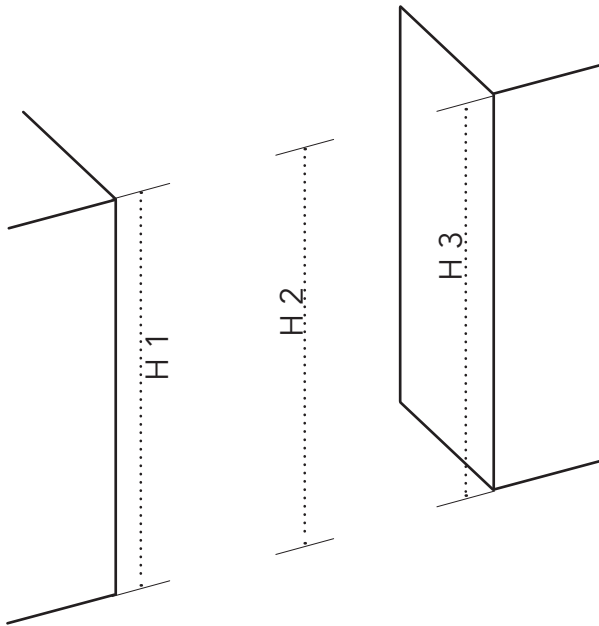

- Mesurez la hauteur **H1** le long du bord gauche de votre arche mm

- Mesurez la hauteur **H2** au centre de votre arche mm

- Mesurez la hauteur **H3** le long du bord droit de votre arche mm

Retenez la dimension minimale parmi H1, H2, H3

Votre hauteur

mm

LARGEUR

Prendre la largeur en deux endroits suffisamment distants

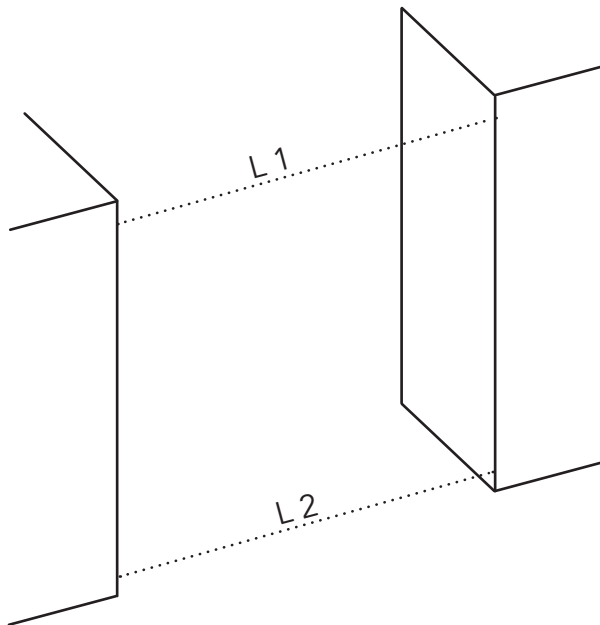

- Prenez la largeur **L1** à 10 cm maxi du haut de l'arche (à 10 cm du plafond) mm

- Prenez la largeur **L2** à 10 cm au dessus du sol (dans tous les cas au dessus de la plinthe s'il y en a une) mm

Retenez la dimension minimale parmi L1,L2

Votre largeur

mm

CAS PARTICULIER DES PLINTHES

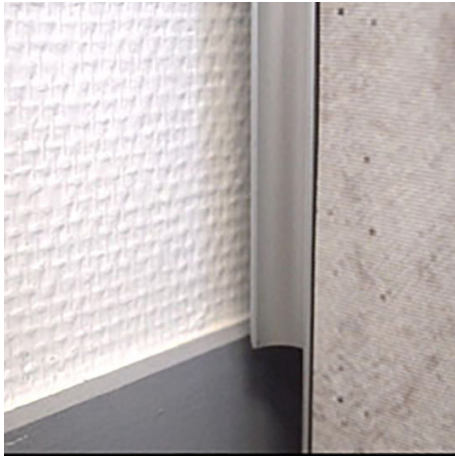

Si vous optez pour les options «POIGNEE», nous fabriquerons le profil poignée en déduisant la hauteur de votre plinthe.

Dans ce cas, la largeur se prend entre les murs, au dessus des plinthes.

Indiquez nous par contact@tisalia.com, la hauteur et l'épaisseur des plinthes en prendre en compte sur votre commande.

Si vous n'optez pas pour les options «POIGNEE», la largeur se prend entre les plinthes.

Il faudra prévoir un remplissage au dessus de la plinthe pour assurer la jonction avec le vantail ou laisser l'espace entre le mur et le vantail visible.